

23FM50SP

Imager Size	イメージャーサイズ	2/3"
Mount Type	マウント	C
Focal Length	焦点距離	50 mm
Aperture Range	絞り範囲	F/2.8 ~ F/32
Field of View Angle (Horizontal x Vertical) 画角(水平×垂直)	2/3"	10.1° × 7.6°
	1/2"	7.3° × 5.5°
	1/3"	5.5° × 4.1°
Focus Range	フォーカス範囲	0.2 m ~ ∞
Operation 操作方法	Focus フォーカス	Manual w/lock 手動ロック付
	IRIS アイリス	Manual w/lock 手動ロック付
Filter Size	フィルターネジ径	M30.5 P=0.5 mm
Wave Length	対応波長	Visible Light 可視光域
TV Distortion (D)	歪曲	-0.01 % ≤ D ≤ 0 %
Weight	質量	117 g ± 5 g
Operating Temperature	動作温度範囲	-10°C ~ +60°C

Drawing
外観図面

Motion range

Focus : 150°

IRIS : 84°

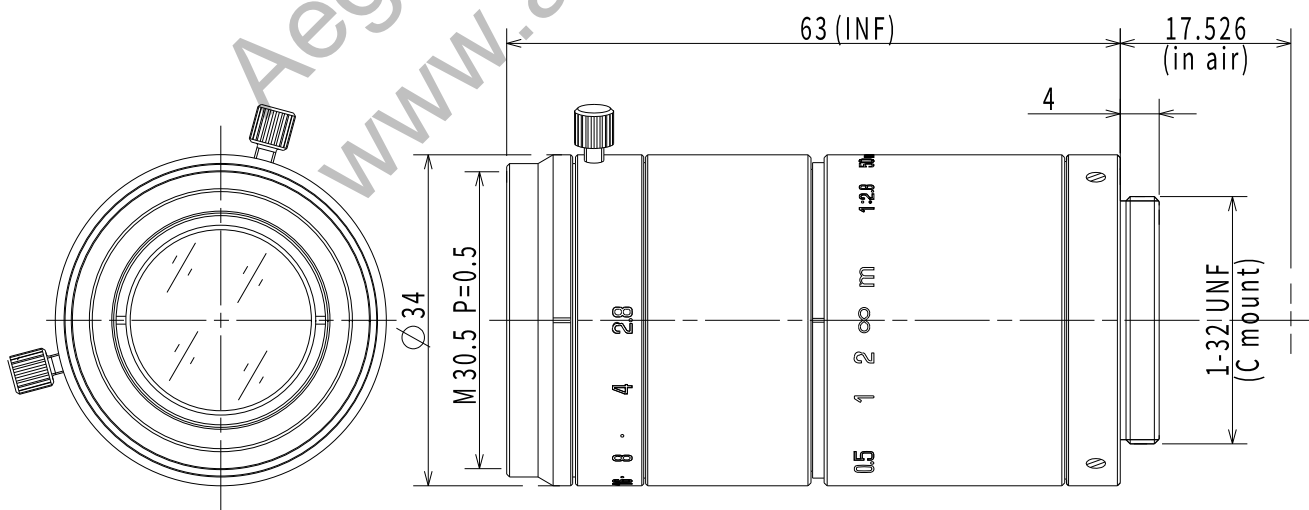

※仕様及びデザインはお断りなく変更する場合があります。

Specification and design subject to change without any notice.