

23FM25SP

Imager Size	イメージャーサイズ	2/3"
Mount Type	マウント	C
Focal Length	焦点距離	25 mm
Aperture Range	絞り範囲	F/1.4 ~ F/22
Field of View Angle (Horizontal x Vertical) 画角(水平×垂直)	2/3"	20° × 15.1°
	1/2"	14.6° × 11°
	1/3"	11° × 8.2°
Focus Range	フォーカス範囲	0.15 m ~ ∞
Operation 操作方法	Focus フォーカス	Manual w/lock 手動ロック付
	IRIS アイリス	Manual w/lock 手動ロック付
Filter Size	フィルターネジ径	M30.5 P=0.5 mm
Wave Length	対応波長	Visible Light 可視光域
TV Distortion (D)	歪曲	-0.05 % ≤ D ≤ 0 %
Weight	質量	103 g ± 5 g
Operating Temperature	動作温度範囲	-10°C ~ +60°C

Drawing
外観図面

Motion range

Focus : 100°

IRIS : 86°

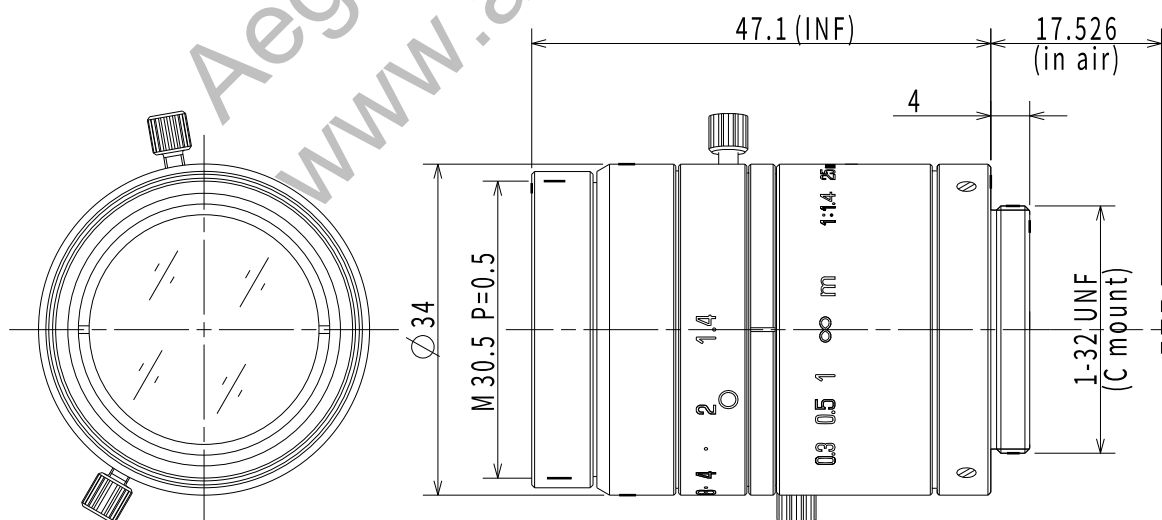

※仕様及びデザインはお断りなく変更する場合があります。

Specification and design subject to change without any notice.