

# SMA11F16

Imager Size	イメージャーサイズ	1"	
Mount Type	マウント	C	
Focal Length	焦点距離	16 mm	
Aperture Range	絞り範囲	F/1.6 ~ F/22 T/1.8 ~ T/24.7	
Field of View Angle (Horizontal x Vertical)	画角 (水平x垂直)	1"	44.1° x 33.7°
		2/3"	31.0° x 23.4°
		1/2"	22.7° x 18.1°
Focus Range	フォーカス範囲	0.2 m ~ ∞	
Operation	操作方式	Manual w/lock	
	Focus   フォーカス	手動 ロック付き	
	IRIS       絞り	Manual w/lock	
		手動 ロック付き	
FilterSize	フィルター径	M49 P=0.75	
Wave Length	対応波長	400 ~ 1700nm WBC-V-SWIR (Wide Band Coating - Visible- Short Wave Infrared)	
TV Distortion	歪曲	-1% (*)	
Weight	質量	260g	
Operating Temperature	動作温度範囲	-20°C ~ +60°C	

Drawing 外観図面

\* 設計値/Design Value

Focus Angle : 82°  
IRIS Angle : 68°

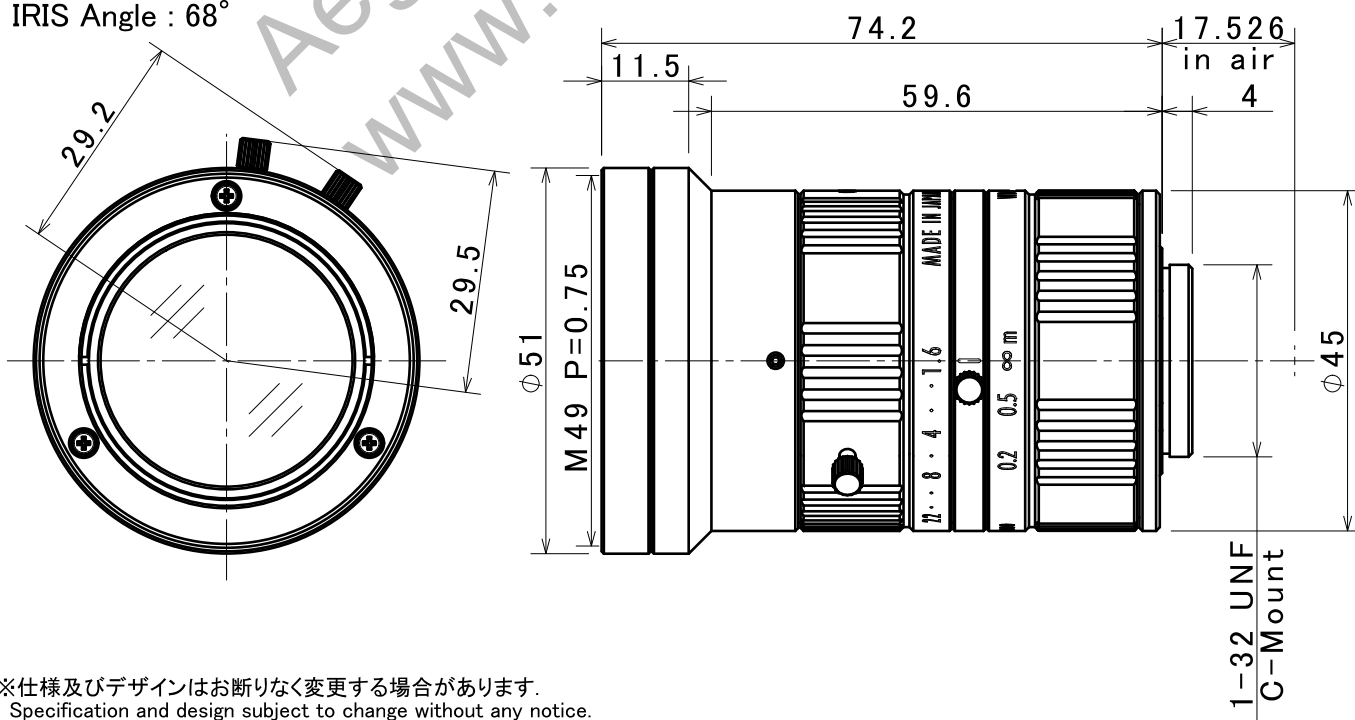

※仕様及びデザインはお断りなく変更する場合があります。  
Specification and design subject to change without any notice.

XC016E0000-00